

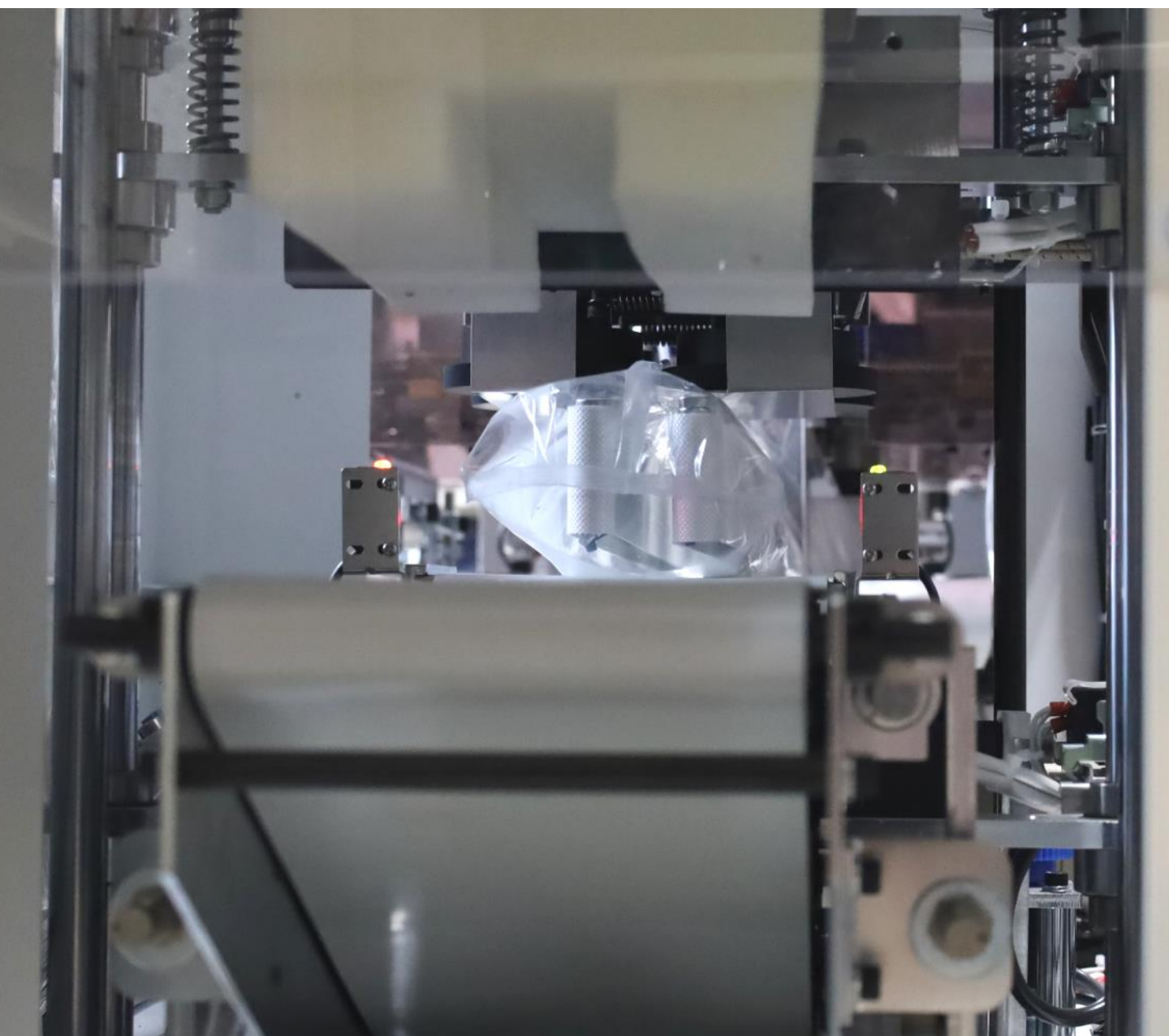

# 押込式多食詰包装機

Push-in type horizontal multi-food filling and packaging machine

## PACKING MACHINE



## ■誰でもらくらくタッチ操作

タッチパネル内の「1～6食」ボタンを押すだけで包装食数の変更が可能です。



## ■仕様

能力：MAX40食/分（包装食数による）  
 寸法：L1915×W750×H1915（パトライト直立時）  
 重量：約400kg（海外仕様450～480kg/国による）

電気容量	
名称	容量
センター用モーター	400W
トップ用モーター	400W
ゴムローラーモーター	200W
プレスコンベア1用モーター	200W
プレスコンベア2用モーター	200W
入口コンベア用モーター	40W
センターシール用ヒーター	500W
トップシール用ヒーター	1000W
合計	2940W

<対応規格>

UL  
対応

CSA  
対応

CE

UK  
CA

※仕様により各種数値が変更となる場合があります

## ■外形図

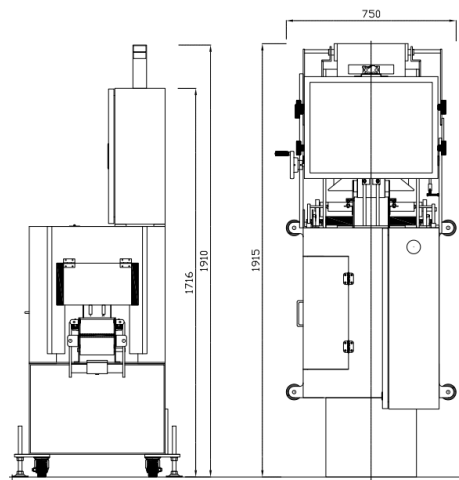
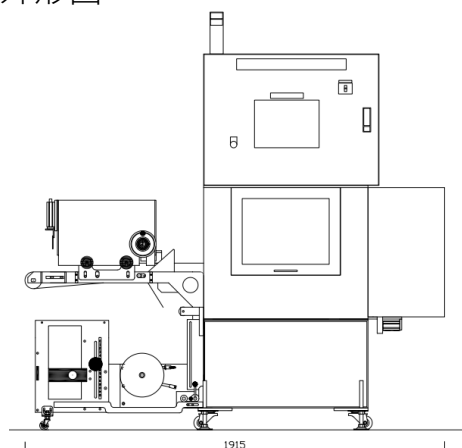

## ■参考:5食包装仕上がり



押込み式は  
仕上がり  
差が出る  
包装機です



Push-in wrapping machine is a wrapping machine that makes a difference in the beauty of the finished product

## 有限会社江口麺機製作所

EGUCHI NOODLE MACHINE CO,LTD.

○本社 〒130-0004

東京都墨田区本所1丁目2-2

TEL03-3622-9677 FAX03-3624-8687

○工場 〒132-0025

東京都江戸川区松江3丁目7-2

TEL03-3654-7333 FAX03-3674-6195

<https://www.eguchimenki.com/>

ホームページは

江口麺機

